



Viscofeeder®

Système de gavage et dosage précis de produits hyper-visqueux

Ce système de gavage permet le transfert et le dosage précis des produits hyper-visqueux avec un débit constant et une grande précision quel que soit le nombre de lignes de production.



- Dosage précis
- Productivité
- Qualité et hygiène



PRODUITS LAITIERS



BOULANGERIE - **V**IENNOISERIE - **P**ÂTISSERIE



VIANDES - **P**OISSONS & **A**LIMENTATION ANIMALE

Principe du Viscofeeder®

- 1 Mobile supérieur :**
Homogénéisation continue du produit sans introduction d'air.
- 2 Canon de gavage séparé de la pompe :**
Gavage des pompes à pression contrôlée.
- 3 Nettoyage En Place :**
Vidange gravitaire de toute l'installation, nettoyage des zones cachées.
- 4 Equipement modulaire :**
utilisant une ou plusieurs pompes volumétriques

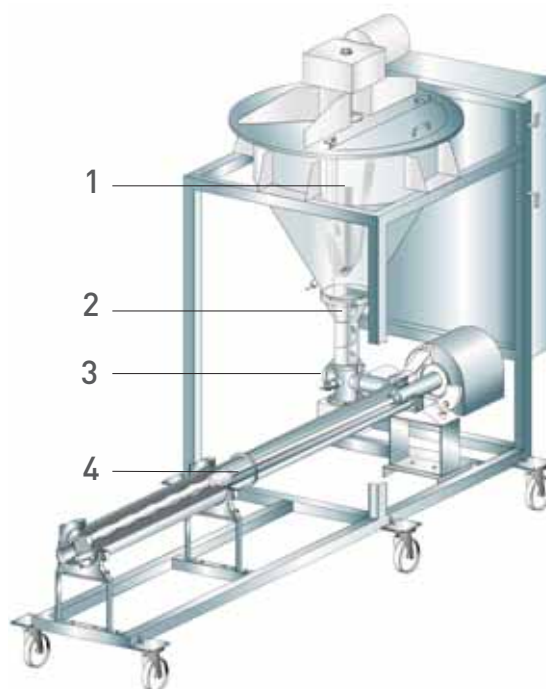

Viscosité > 400 000 cps

Caramel



Principaux avantages

Polyvalent : produits hyper-visqueux, collants jusqu'à 10 000 000 cps

Dosage volumique ou continu précis : de 10 ml à plusieurs kilos

Productivité : production continue avec chargement discontinu de produit, contrôle de la température pendant le fonctionnement

Qualité et hygiène : pas d'introduction d'air, cisaillement minimum nettoyage en place intégré



Exemples d'application :

- Transfert de préparations fromagères du pétrin au poste de conditionnement
- Fourrage en co-extrusion de croquettes d'alimentation animale
- Dépose en continu de sauce béchamel épaisse avec la forme requise
- Alimentation d'une filière d'extrusion par du fourrage biscuit
- Dosage et injection continue de caramel et ingrédients hyper visqueux